

# B-7 Ceramic

BRACCIO AD ALTA PRECISIONE



# INDICE

CONTENUTO CONFEZIONE.....	P. 3
DESCRIZIONE E SPECIFICHE.....	P. 4
MONTAGGIO.....	P. 6
ORIENTAMENTO E ANTI-SKATING.....	P. 7
VTA.....	P. 8
REGISTRAZIONE PRODOTTO.....	P. 9
RISOLUZIONE PROBLEMI.....	P. 10
INFORMAZIONI IMPORTANTI SULLA SICUREZZA.....	P. 11



## CONTENUTO CONFEZIONE

- Contrappeso cilindrico 110g
- Contrappeso aggiuntivo 28,5g
- Stylus Gauge
- FILO IN NYLON e peso ANTISKATING (già assemblato)
- Phono cable 1,5m
- Protractor
- Chiave a brugola 2,5mm
- Chiave a brugola 2,0mm
- Chiave a brugola 1,5mm
- Chiave a brugola 0,9mm

## DESCRIZIONE E SPECIFICHE

Un braccio ben progettato dovrebbe suonare al meglio in ogni situazione mantenendo sempre semplicità ed efficacia ad ogni uso.

Se agli ingredienti sopra descritti aggiungete materiale di qualità elevata e un look elegante e curato avrete B-7 Ceramic: scrupolosamente realizzato in Italia con i migliori materiali con l'unico obiettivo di permettere alla vostra testina di sondare profondamente il solco del vinile e portare alla luce ogni singolo dettaglio per riprodurre l'evento musicale in modo accurato e naturale.

All'interno del B-7 Ceramic si trovano 4 micro cuscinetti in ceramica ad alta precisione prodotti in Germania da GRW su strette specifiche tecniche: i cuscinetti vengono trattati e consegnati sigillati singolarmente.

Questo processo è cruciale per ottenere la minima frizione possibile ed annullare eventuali rumori in modo da poter estrarre al meglio ogni sfumatura musicale.

Grazie al perno di 23mm di diametro e ad una lunghezza effettiva di 242mm B-7 Ceramic può essere facilmente installato in ogni giradischi di qualità.

I micro cuscinetti del movimento verticale del braccio, in ceramica, leggeri e dalla bassissima frizione, sono inseriti su dei perni in Inox studiati per prestazioni superiori.

I cuscinetti del piano orizzontale, sempre in ceramica, sono direttamente inseriti nel perno della torretta/pivot centrale del braccio realizzata in corpo unico di alluminio tornito dal pieno.

Grazie al suo doppio contrappeso, B-7 Ceramic può montare una grande varietà di testine (fino a 15 grammi di peso).

La qualità dei materiali impiegati - come il Titanio grado 2, la lega di alluminio 6000 e i cuscinetti in ceramica - sono indicativi della cura costruttiva con cui realizziamo ogni progetto e rendono B-7 Ceramic un braccio allo stato dell'arte.

### NOTA BENE

Tutti i nostri bracci sono perfettamente calibrati prima di lasciare la fabbrica.

Se sono necessarie ulteriori regolazioni, contattare il rivenditore Gold Note in quanto tutti gli interventi devono essere eseguiti o supervisionati da personale qualificato.

# DESCRIZIONE E SPECIFICHE

## SPECIFICHE

Braccio da 9" con cuscinetti a sfera in ceramica

Overhang: 19mm

Offset: 24°

Canna del braccio: Titanio con 6 sezioni diverse

Massa dinamica effettiva: 10g

Shaft: 23mm

VTF: 0.176N (18g)

VTA: regolabile

Lift: idraulico

Anti-Skating: filo a 5 posizioni

Forza anti skating: dal centro verso l'esterno l'effetto è 0,5g ogni step = 0,5, 1, 1,5, 2, 2,5

## CABLAGGIO

Cablaggio interno: AWG36 Hyper Litz schermato 99,99% OFC

Cablaggio esterno: 1,5m 4 pole DIN/RCA

## DIMENSIONI

Lunghezza totale: 242 mm

Peso totale: 195g

# MONTAGGIO

1. Inserire il braccio nella basetta del giradischi e bloccarlo con i grani esagonali sul collo regolando al tempo stesso l'angolo di tracciamento verticale (VTA), tale azione richiede che la testina sia già montata (prestare attenzione in quanto la testina potrebbe danneggiarsi se l'installazione non dovesse essere eseguita da personale qualificato).

In caso di installazione del braccio su giradischi Gold Note, fare riferimento alle illustrazioni riportate qui di seguito. Inserire il braccio nella basetta e procedere poi ad avvitare i 3 grani disposti sulla circonferenza esterna ad intervalli di 120°.

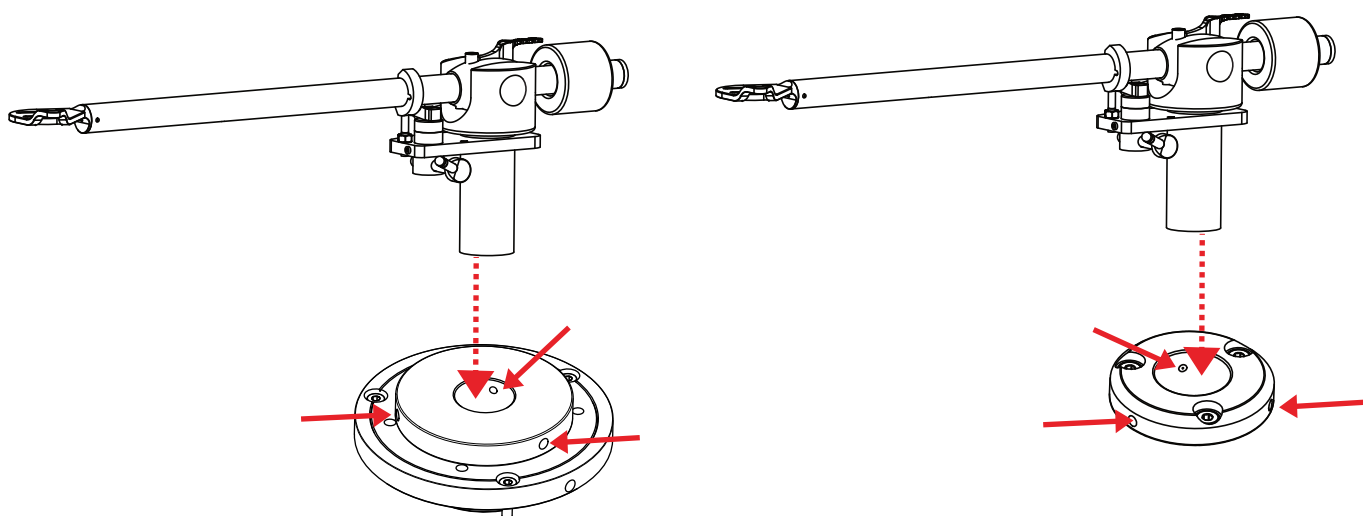

2. Connettere il cavo phono al connettore del braccio facendo attenzione a rispettare la posizione dei contatti DIN.

Il connettore si trova sulla parte inferiore del braccio perciò si suggerisce di sollevare con attenzione il giradischi per poter inserire il cavo correttamente.

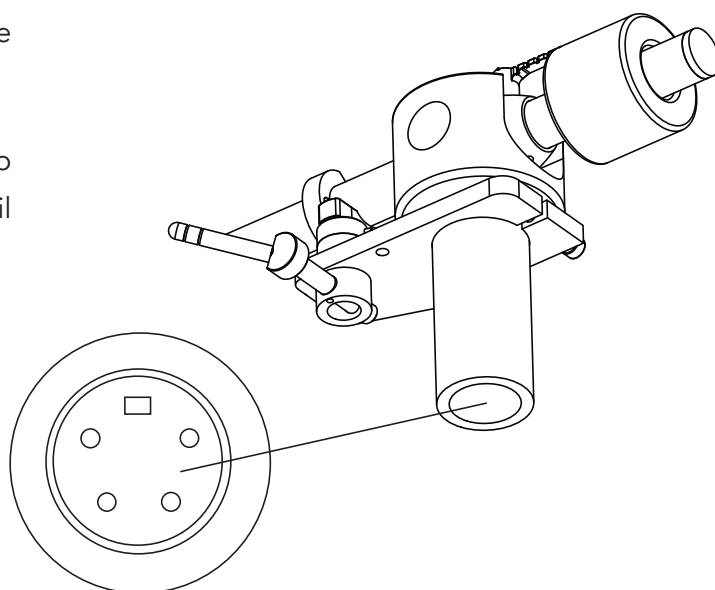

## ORIENTAMENTO E ANTI-SKATING

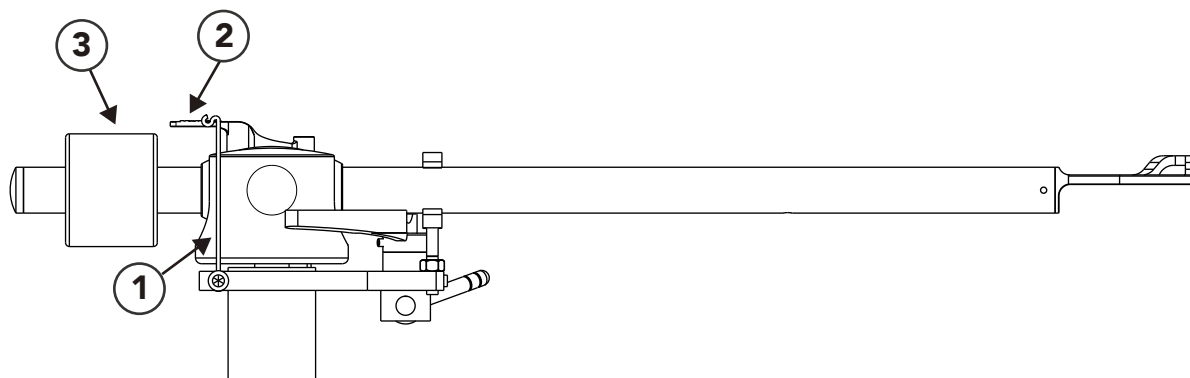

**1** ANTI-SKATING barra di supporto con anello passafilo

**2** ANTI-SKATING barra di regolazione

**3** CONTRAPPESO BRACCIO per regolare correttamente la forza di tracciamento della testina in uso

## INSTALLAZIONE DEL SISTEMA ANTI-SKATING

**1** Fissare l'occhiello del FILO DI NYLON alla BARRA DI REGOLAZIONE facendolo scorrere attorno alla sbarra

**2** Passare il FILO DI NYLON all'interno del cerchio di supporto che si trova all'estremità della BARRA DI REGOLAZIONE

**3** Regolare la forza applicata dall'ANTI-SKATING scegliendo il solco adeguato sulla BARRA DI REGOLAZIONE come mostrato in figura

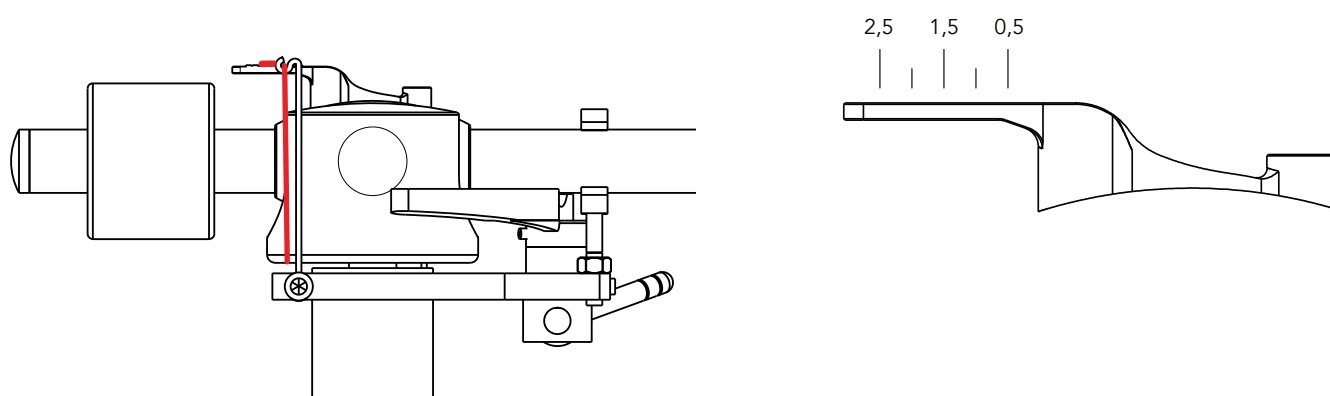



## REGOLAZIONE DEL VTA SU GIRADISCHI GOLD NOTE

Per sollevare ed abbassare il braccio o per regolare il VTA, utilizzare la chiave a brugola da 1,5 mm agendo sui 3 grani posti sulla base del braccio.

Chiave a brugola 1,5 mm

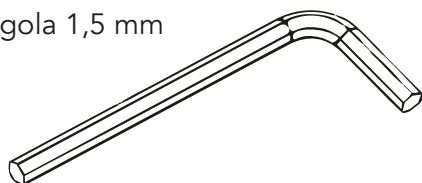

Base braccio

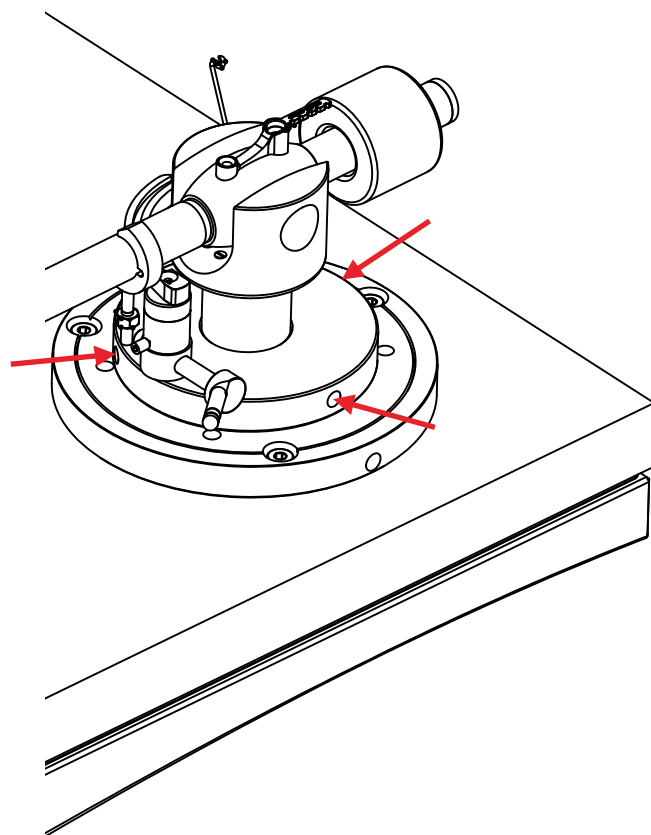
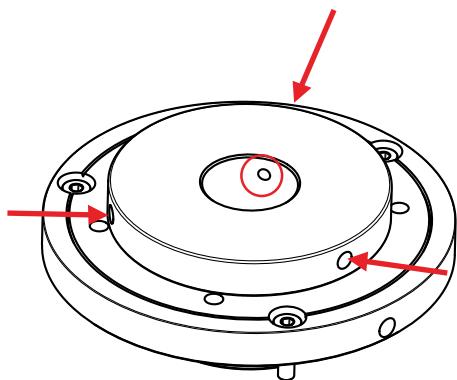

# REGISTRAZIONE PRODOTTO

## **REGISTRAZIONE PRODOTTO**

Si prega di registrare il prodotto tramite l'apposito form sul nostro sito entro e non oltre 15 giorni dall'acquisto: [www.goldnote.it/registrazione-prodotto](http://www.goldnote.it/registrazione-prodotto)

In caso il prodotto non venga registrato correttamente tramite l'apposito form o sia stato acquistato in un paese diverso da quello di residenza del possessore, la garanzia sarà automaticamente invalidata e la registrazione del prodotto rifiutata.

La garanzia non copre in nessun caso le seguenti parti: valvole, puntina stilo delle testine fonografiche e batterie.

## **GARANZIA**

Tutti i prodotti Gold Note sono coperti da garanzia in caso di malfunzionamento o difetti di produzione.

Le operazioni di assistenza su prodotti in garanzia devono essere condotte da rivenditori e tecnici qualificati Gold Note, in caso di problemi si prega pertanto di rivolgersi al proprio rivenditore.

In caso di problemi nell'identificare un rivenditore o distributore Gold Note, si prega di controllare il nostro sito web.

## **NOTA BENE**

Le descrizioni, immagini e caratteristiche tecniche qui descritte possono variare in ogni momento senza preavviso.

## **ATTENZIONE**

I prodotti Gold Note devono essere ispezionati, controllati e disassemblati solo da tecnici e rivenditori qualificati. In caso di intervento eseguito da personale non autorizzato, la garanzia sarà ritenuta invalidata. In questo caso, contattare il proprio rivenditore per essere informato su come risolvere il problema.

# RISOLUZIONE PROBLEMI

## FAQ

AZIONE	DESCRIZIONE	RIMEDIO
PULIRE L'UNITA'	L'unità è sporca e necessita di essere pulita.	<ul style="list-style-type: none"><li>• Con estrema attenzione usare solo alcool diluito e un panno di cotone 100% molto morbido per pulire da polvere e macchie.</li><li>• Qualsiasi acido o panno non estremamente morbido danneggia irreversibilmente l'estetica dell'amplificatore.</li><li>• Non usare alcool per pulire l'etichetta anodizzata o le parti stampate.</li></ul>

## RISOLUZIONE PROBLEMI

SINTOMO	DESCRIZIONE	CAUSA	RIMEDIO
RONZIO IN CASSA	I diffusori ronzano quando il cavo è connesso all'amplificatore.	<ul style="list-style-type: none"><li>• Il braccio non è correttamente collegato a terra.</li></ul>	<ul style="list-style-type: none"><li>• Assicurarsi che il connettore DIN del cavo phono sia ben connesso al connettore DIN femmina del braccio.</li></ul>
		<ul style="list-style-type: none"><li>• I cavi di interconnessione non sono schermati.</li></ul>	<ul style="list-style-type: none"><li>• Utilizzare sempre cavi di interconnessione schermati.</li></ul>
		<ul style="list-style-type: none"><li>• I connettori della testina non sono stati inseriti correttamente.</li></ul>	<ul style="list-style-type: none"><li>• Verificare che i connettori della testina siano ben inseriti.</li></ul>
		<ul style="list-style-type: none"><li>• I connettori DIN terra non si toccano.</li></ul>	<ul style="list-style-type: none"><li>• Assicurarsi che i connettori DIN terra si tocchino bene.</li></ul>
BRACCIO TRACCIA MALE	L'angolo di tracciamento verticale è sbagliato.		<ul style="list-style-type: none"><li>• Aggiustare il VTA secondo la descrizione nell'apposito capitolo di questo manuale.</li></ul>

# INFORMAZIONI IMPORTANTI SULLA SICUREZZA

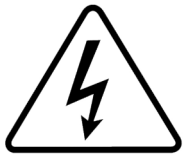

## ATTENZIONE!

NON RIMUOVERE PARTI O APRIRE L'APPARECCHIO PER EVITARE IL RISCHIO DI SCOSSE ELETTRICHE. IN CASO DI NECESSITÀ RIVOLGERSI ESCLUSIVAMENTE A PERSONALE QUALIFICATO

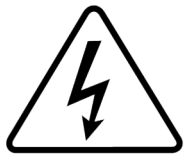

## ATTENZIONE!

PERICOLO DI INCENDIO E SCOSSE ELETTRICHE: TENERE AL RIPARO DA UMIDITÀ, ACQUA E ALTRI AGENTI ATMOSFERICI

Non smontare l'apparecchio in nessuna sua parte.

Non usare nessuna parte dell'apparecchio per scopi diversi da quelli attribuiti in questo manuale d'istruzioni.

Per qualsiasi problema contattare personale specializzato e autorizzato da Gold Note.

Proteggere e tenere lontano l'apparecchio da pioggia, umidità, fonti di calore, apparati elettrici ed elettronici, motori, ecc.

Il cavo di alimentazione fornito deve essere utilizzato esclusivamente in abbinamento a questo apparecchio.

Gold Note si esenta da ogni responsabilità in caso di uso improprio dell'apparecchio.

Questo apparecchio è identificato da un numero di serie esclusivo posto sul retro.

Si prega di registrare qui il numero di serie e conservare questo documento.

Numero di serie: \_\_\_\_\_

Modello: \_\_\_\_\_

## INFORMAZIONI IMPORTANTI SULLA SICUREZZA

- 1** Leggere e conservare il manuale d'uso.
- 2** Rispettare gli avvertimenti illustrati nel manuale d'uso.
- 3** Non utilizzare l'apparecchio vicino a liquidi.
- 4** Per la pulizia dell'apparecchio utilizzare esclusivamente un panno asciutto.
- 5** Lasciare libere eventuali prese di aereazione.
- 6** Tenere l'apparecchio lontano da fonti di calore (inclusi amplificatori).
- 7** Utilizzare correttamente la messa a terra e avvalersi delle prese elettriche fornite di serie con l'apparecchio.
- 8** Proteggere il cavo di alimentazione dell'apparecchio, ponendo particolare attenzione alle estremità.
- 9** Utilizzare esclusivamente accessori raccomandati dal produttore.
- 10** Maneggiare sempre con cautela e attenzione l'apparecchio.
- 11** Scollegare l'apparecchio dalla presa elettrica in caso di non utilizzo prolungato e/o in presenza di fulmini.
- 12** Rivolgersi a personale qualificato per qualsiasi intervento.
- 13** L'intervento di personale qualificato può essere necessario in caso l'apparecchio venga danneggiato da urti, contatto con liquidi, presenza di umidità, etc.
- 14** Nel caso in cui l'apparecchio preveda l'utilizzo di batterie (esterne e/o interne) evitare l'esposizione a fonti di luce solare, fuoco e temperature eccessive.







 [goldnote\\_italy](https://www.instagram.com/goldnote_italy)

 [Gold Note Audio](https://www.facebook.com/GoldNoteAudio)

 [Gold Note](https://www.youtube.com/GoldNote)

Akamai S.r.l.  
[www.goldnote.it](http://www.goldnote.it)