

USER MANUAL

GIGLIO

EN

DE

IT

FR

*Grazie per aver acquistato una delle nostre
unità e benvenuto nel mondo di Gold Note,
dove trasformiamo l'audio e la musica High-
End in un'esperienza completamente nuova.*

Maurizio Aterini,
fondatore di Gold Note

A handwritten signature in black ink, appearing to read 'Maurizio Aterini', written in a cursive style.

INFORMAZIONI IMPORTANTI SULLA SICUREZZA

NOTA BENE

- 1 Non smontare il prodotto in nessuna parte.
- 2 Non utilizzare i componenti del prodotto per alcun motivo.
- 3 Per assistenza e problemi di ogni genere contatta solamente personale Gold Note qualificato.
- 4 Proteggi il prodotto da pioggia, umidità e tieni distanti le sorgenti di calore, elettriche, motori elettrici ecc. Il cavo di alimentazione in dotazione può essere usato solo su questa unità.
- 5 Gold Note non ha la responsabilità per ogni uso improprio di questa unità.

INFORMAZIONI GENERALI

- | Leggi e conserva le istruzioni.
- | Presta attenzione a tutti gli avvertimenti.
- | Segui tutte le indicazioni.
- | Non utilizzare questa unità vicino all'acqua.
- | Pulisci l'unità solo con un panno asciutto.
- | Non bloccare le fessure di ventilazione ed esegui l'installazione seguendo le procedure indicate dal produttore.
- | Non installare vicino a fonti di calore come termosifoni, termoregolatori, stufe o altri apparecchi (inclusi gli amplificatori) che producono calore.
- | Una spina con messa a terra ha due lame e un terzo polo di messa a terra. La lama larga o il terzo polo sono forniti per la vostra sicurezza. Se la spina fornita non si adatta alla presa, consultare un elettricista per la sostituzione della presa obsoleta.

- | Proteggere il cavo di alimentazione dall'essere calpestato o schiacciato in particolare in corrispondenza di spine, prese di corrente e nel punto in cui escono dall'apparecchio.
- | Utilizzare solo attacchi/accessori specificati dal produttore.
- | Utilizzare solo con carrello, supporto, treppiede, staffa o tavolo specificati dal produttore o venduti con l'apparato. Quando si utilizza un carrello, prestare attenzione quando si sposta la combinazione carrello/apparato per evitare lesioni da ribaltamento.
- | Scollega il prodotto dalla corrente durante i temporali o quando non viene utilizzato per lunghi periodi di tempo.
- | Rivolgerti a personale qualificato ed autorizzato da Gold Note per qualsiasi intervento.
- | La manutenzione è necessaria quando l'apparato è stato danneggiato in qualsiasi modo (ad esempio quando il cavo di alimentazione o la spina sono danneggiati, è stato versato del liquido o sono caduti oggetti nell'apparecchio, l'unità è stata esposta a pioggia o umidità) e comunque quando l'apparecchio non funziona normalmente o è caduto.

Questo apparecchio è identificato da un numero di serie esclusivo posto sul retro.
Si prega di registrare qui il numero di serie e conservare questo documento.

MODELLO

NUMERO DI SERIE



ATTENZIONE!

Non rimuovere parti o aprire l'apparecchio per evitare il rischio di scosse elettriche. In caso di necessità rivolgersi esclusivamente a personale qualificato.

ATTENZIONE!

Pericolo di incendio e scosse elettriche: tenere al riparo da umidità, acqua e altri agenti atmosferici.



GOLD NOTE - Informazioni sulla corretta gestione dei Rifiuti da Apparecchiature Elettriche ed Elettroniche (RAEE) domestiche ai sensi della Direttiva Europea 2012/19/EU

Il simbolo del cassonetto barrato riportato sull'apparecchiatura o sulla sua confezione indica che il prodotto alla fine della propria vita utile deve essere raccolto separatamente dagli altri rifiuti per permetterne un adeguato trattamento e riciclo. L'utente dovrà, pertanto, conferire gratuitamente l'apparecchiatura giunta a fine vita ai punti disponibili per la raccolta differenziata dei rifiuti elettrici ed elettronici – RAEE - oppure riconsegnarla al rivenditore secondo le modalità previste.

L'adeguata raccolta differenziata dell'apparecchiatura dismessa permette una gestione del rifiuto ambientalmente compatibile, quindi contribuisce ad evitare possibili dispersioni di sostanze pericolose, effetti negativi sull'ambiente e sulla salute, favorendo il reimpiego e/o riciclo dei materiali di cui è composta l'apparecchiatura. Lo smaltimento abusivo del prodotto da parte dell'utente comporta l'applicazione delle sanzioni previste dalla corrente normativa di legge. Vi preghiamo di verificare la normativa vigente e le misure adottate dal servizio pubblico operante nel vostro Paese o territorio.

| **INDICE**

INTRODUZIONE E DESCRIZIONE	45
DESIGN E PERFORMANCE	46
SPECIFICHE TECNICHE	47
PRIMA CONFIGURAZIONE	48
DISIMBALLO	49
ASSEMBLAGGIO	50
CONTROLLO DELLA VELOCITÀ	54
CALIBRAZIONE DELLA TESTINA	55
CAPPA PARA-POLVERE	57
REGISTRAZIONE PRODOTTO	58
RISOLUZIONE PROBLEMI	59
PRODOTTI CORRELATI	60

CONTENUTO DELLA CONFEZIONE

EN

DE

IT

FR

1x

GIGLIO

1x

CAPPA PARA-POLVERE
(con distanziali)

1x

ANTI-
SKATING

2x

CONTRAPPESI

| 110g | 28.5g

1x

CLAMP

1x

ALIMENTATORE 18V
(con cavo)

1x

CINGHIA DI TRASMISSIONE

1x

OLIO PER
GIRADISCHI

1X

BRACCIO
(già installato e calibrato)

1x

TAPPETINO
PER VINILI

3x

CHIAVI A BRUGOLA

| 2.5mm | 2.0mm | 1.5mm

1x

PERNO DEL
PIATTO

1x

CUSCINETTO
A SFERRA

1x

GN STYLUS
GAUGE

1x

PROTRACTOR/OVERHANG E
STROBOSCOPIO

3x

SOTTOPUNTA
PER GIRADISCHI

1x

MANUALE
UTENTE

| INTRODUZIONE E DESCRIZIONE

Giglio segue la bellezza e l'innovazione tecnica che contraddistinguono la nuova generazione di giradischi Gold Note, progettati per raggiungere prestazioni audio eccezionali.

Il Giglio dispone di un plinto curvo di 50mm di spessore in noce italiano. Questo tipo di legno è ben noto per l'eccezionale elasticità, resistenza e alta densità e crea un forte legame tra la nostra tradizione, il paesaggio toscano, il prodotto finito e la nostra gente - gli abili artigiani locali che lo hanno realizzato a mano.

Il plinto curvato è finemente lavorata al fine di garantire la massima precisione; è fissato in 18 punti ad una lastra di 3mm di spessore in acciaio inox lucidato. Il giradischi si completa con una tavola in metacrilato spessa 20mm, che contiene al suo interno le schede elettroniche.

Il plinto in legno curvato è il risultato di anni di ricerca volti a migliorare la tradizionale forma rettangolare; le curve, oltre a garantire una rigidità extra, conferiscono un design sofisticato e un look esclusivo. Il giradischi poggia su tre piedi regolabili in alluminio.

Il Giglio monta un motore sincrono a 12V derivato direttamente da Mediterraneo.

Grazie al generatore di potenza proprietario, basato su un micro-controllore Quadral-Core, Giglio minimizza efficacemente le vibrazioni e fornisce una coppia elevata per la massima dinamica e risoluzione possibili.

L'alimentazione del motore controlla elettronicamente le velocità a $33\frac{1}{3}$ e 45 rpm e la regolazione fine della velocità.

La puleggia del motore con design a clessidra e una superficie estremamente levigata, permette alla cinghia di trazione di scorrere in modo omogeneo e fluido riducendo il wow&flutter e il rumore.

Il sistema perno/pozzetto del piatto, lungo 60mm, è completamente affogato all'interno del tavolo superiore in metacrilato in modo da far ruotare il piatto del giradischi a soli 3mm dal piano, così da ridurre drasticamente le turbolenze d'aria generate dalla rotazione eliminando vibrazioni e rumore.

Il piatto di 33mm di spessore, è un unico blocco realizzato in POM: un speciale polimero molto rigido e amorfo in grado di ridurre straordinariamente le vibrazioni; qualità che, unita alla massa elevata, è indispensabile a massimizzare l'inerzia e ottimizzare la stabilità di rotazione.

Il Giglio ridefinisce il concetto di design funzionale per i giradischi tradizionali, esplorando forme e materiali innovativi in modo inedito.

Una nuova esperienza audio ti aspetta, benvenuto nel Suono italiano.

DESIGN E PERFORMANCE

EN

DE

IT

FR

La performance musicale dei nostri giradischi è il risultato della sinergia di molti componenti. Il Giglio è composto da dettagli raffinati e soluzioni tecniche sviluppati per garantire la perfetta riproduzione dei vinili.

- | Il giradischi sfrutta una struttura a triplo plinto per garantire elevata rigidità e stabilità grazie alla massa e ai materiali. Il plinto principale realizzato in legno di Noce Italiano, ha infatti uno spessore di 50mm ed è rinforzato da una lastra in acciaio inox da 3mm e una tavola di metacrilato di 20mm di spessore.
- | L'utilizzo di materiali di alta qualità - legno, acciaio inox e metacrilato - per la realizzazione della struttura di Giglio comporta dei vantaggi unici in termini di dissipazione di energia e smorzamento delle vibrazioni, sfruttandone così le caratteristiche uniche.
- | Il plinto inferiore poggia su tre piedi in alluminio regolabili in modo da garantire una maggiore riduzione delle vibrazioni ed isolare il giradischi dall'ambiente circostante, permettendo inoltre di raggiungere la messa in bolla.
- | Contribuisce alla stabilità dell'intera struttura anche il piatto, che ha spessore di 33mm ed è realizzato in POM: un polimero particolarmente smorzante scelto per raggiungere l'equilibrio perfetto tra massa del piatto, controllo della velocità di rotazione e isolamento.
- | Realizzato in acciaio inox di alta qualità, il perno è lavorato con macchine ad alta precisione per raggiungere tolleranze minime e garantire la speciale forma conica SplitSpindle™ che abbiamo sviluppato appositamente per i nostri giradischi. Le dimensioni del perno, lungo 60mm, assicurano performance elevate ed il design permette al perno di sfruttare l'olio lubrificante per mantenere fluidità di rotazione. Il design del perno e il rapporto

tra perno e pozzetto sono stati messi a punto per distribuire l'energia su tutto il suo asse, annullando completamente qualsiasi tipo di attrito laterale e prevenire oscillazioni.

- | Particolare attenzione è stata dedicata al pozzetto del perno che è incassato nella struttura così da permettere al piatto di minimizzare ogni possibile interferenza dovuta alla turbolenza generata dall'aria interstiziale che potrebbe altrimenti disturbare il regime di rotazione del piatto.
- | Il cuscinetto in bronzo è finemente lavorato e rettificato per raggiungere la massima stabilità di rotazione costante, mentre il cuscinetto inferiore è realizzato su misura per consentire un'ulteriore abbassamento della rumorosità.
- | Il cuscinetto del piatto presenta una filettatura esterna per consentire un accoppiamento estremamente preciso.
- | I nostri ingegneri hanno sviluppato il motore da 12V gestito da un micro-controllore, che permette il controllo elettronico fino della velocità a $33\frac{1}{3}$ e 45 rpm. Questo motore speciale garantisce un bilanciamento perfetto tra potenza e coppia motrice erogata, per raggiungere la stabilità di rotazione nel più completo silenzio.

| SPECIFICHE TECNICHE

CARATTERISTICHE PRINCIPALI

- | Wow & flutter:
0,1%
- | Rumble:
-78dB
- | Velocità:
33 $\frac{1}{3}$ rpm e 45 rpm \pm 0,1%
- | Cambio velocità:
Elettronico con regolazione fine della velocità
- | Trasmissione:
A cinghia in EPDM rettificata
- | Motore:
12V high torque sincrono
- | Piatto:
33mm in POM
- | Perno del piatto:
Split-spindle™
- | Pozzetto del piatto:
Sfera di 5mm in tungsteno
- | Braccio:
Gold Note B-5.1 (B-7 Ceramic opzionale)
- | Cappa parapolvere:
Acrilico trasparente e rimovibile

ALIMENTAZIONE

- | Alimentazione:
18V DC, 100-240V / 50-60Hz
- | Assorbimento nominale:
27W massimo

DIMENSIONI E PESO

- Dimensioni:
425mm L | 170mm A | 360mm P
550mm L | 480mm A | 480mm P - imballato
- Peso:
Kg. 14.5
Kg. 20.5 - imballato

| PRIMA CONFIGURAZIONE

EN

DE

IT

FR

OPERAZIONI INIZIALI

- 1 Rimuovere con attenzione gli imballi avendo cura di controllare che sia presente quanto elencato nei contenuti della confezione.
- 2 Collocare il plinto su di una superficie piana e livellare il giradischi.
- 3 Montare il contrappeso sulla parte posteriore del braccio e posizionarlo per ottenere il peso di tracciamento consigliato per la testina utilizzata.
- 4 Posizionare la cinghia di trasmissione intorno alla puleggia e successivamente al perimetro esterno del piatto.
- 5 Collegare il cavo di alimentazione al giradischi poi alla presa AC a parete.

POSIZIONARE IL GIRADISCHI

Il vostro giradischi è stato progettato per l'impianto Hi-Fi domestico e deve essere protetto da fonti dirette di luce e umidità. Non posizionare il giradischi vicino a fonti di calore, motori, apparati elettrici ed elettronici, etc. Per godere della migliore resa audio è necessario assicurarsi che il giradischi sia perfettamente livellato e si trovi su di una superficie piana.

CONTROLLO DELLA VELOCITÀ

Il giradischi è controllato da un'alimentazione elettronica precisa e sofisticata.

- 1 33 $\frac{1}{3}$ rpm avvia e ferma la velocità di riproduzione a 33 $\frac{1}{3}$ rpm. Il corrispondente LED si accende durante la riproduzione.
- 2 45rpm avvia e ferma la velocità di riproduzione a 45rpm. Il corrispondente LED si accende durante la riproduzione.

Il giradischi è dotato anche di una regolazione fine della velocità "Pitch Control" che permette di ottenere una precisa calibrazione della velocità.

PITCH CONTROL

Per regolare la velocità premere e tenere premuti i tasti 33 $\frac{1}{3}$ rpm e 45rpm mentre una delle velocità è attiva fin quando il LED si spegne.

| PITCH -

Premere ripetutamente il tasto 33 $\frac{1}{3}$ rpm fino al raggiungimento della velocità desiderata.

| PITCH +

Premere ripetutamente il tasto 45rpm fino al raggiungimento della velocità desiderata.

Per uscire dalla modalità di controllo del PITCH premere e tenere premuti per 4 secondi i tasti 33 $\frac{1}{3}$ rpm e 45rpm fino a quando il LED è nuovamente acceso e fisso.

| DISIMBALLO

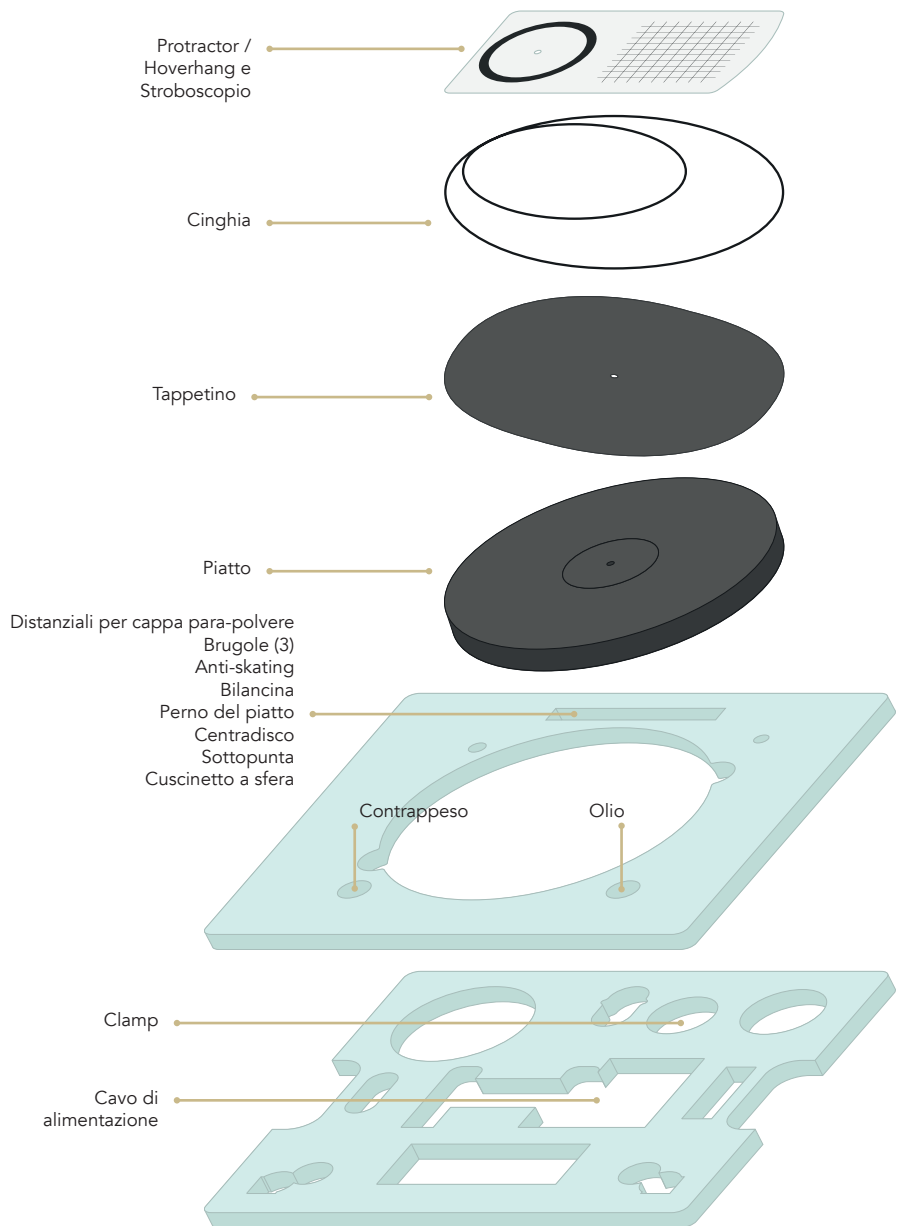

| ASSEMBLAGGIO

EN

DE

IT

FR

PIATTO

- 1 Rimuovere il tappo dal centro del giradischi.
- 2 Inserire la sfera nel pozzetto del giradischi assicurandosi che si posizioni al centro.
- 3 Oliare il perno del piatto come indicato in figura.
- 4 Inserire il perno nel pozzetto.
- 5 Posizionare il piatto sul perno.
- 6 Avvitare il centradisco sulla parte superiore del piatto per assicurarlo al giradischi.

*NOTA BENE: il pozzetto è già installato sul giradischi, non rimuoverlo.

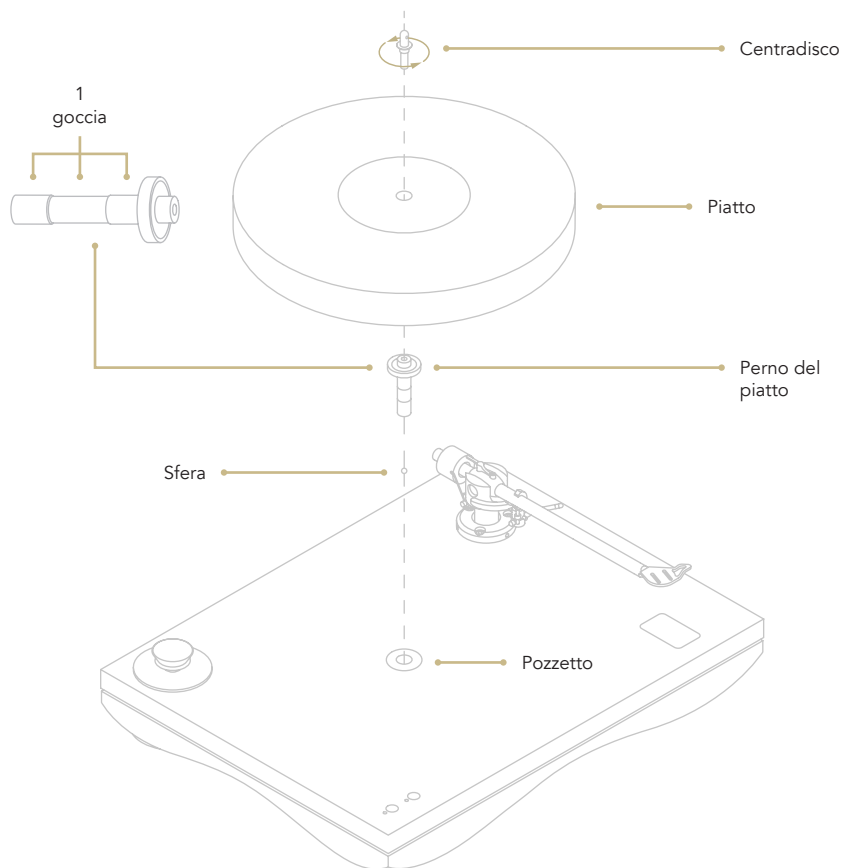

CINGHIA

Installare la cinghia di trasmissione facendola scorrere intorno al perimetro esterno della puleggia e successivamente al piatto, come mostrato in figura.

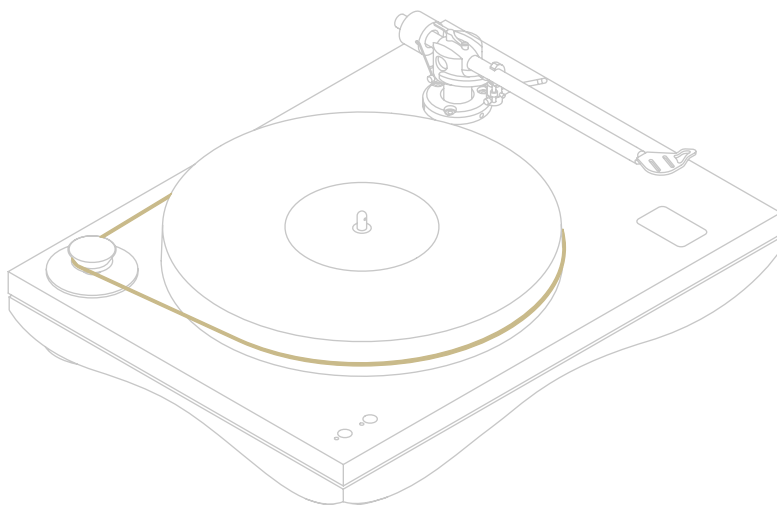

ANTI-SKATING E CONTRAPPESI

- 1 Anti-skating: Filo in nylon con contrappeso.
- 2 Anti-skating: Barra di regolazione.
- 3 Contrappeso del braccio: Regolabile per aggiustare il peso di tracciamento della testina.

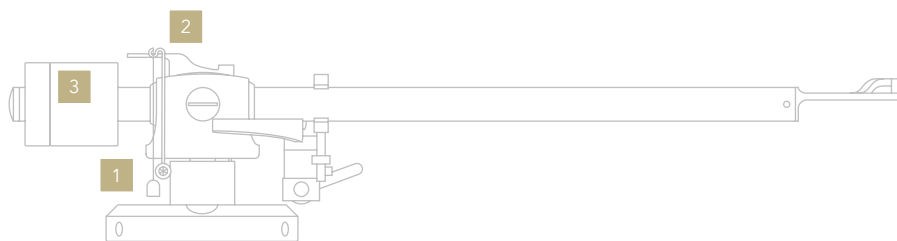

REGOLAZIONE DELL'ANTI-SKATING

- 1 Passare l'occhiello del filo dell'Anti-skating sulla barra di regolazione adagiandolo in uno dei 5 solchi.
- 2 Inserire il filo dell'Anti-skating nell'anello di supporto così che il contrappeso applichi tensione al filo.
- 3 Regolare l'intensità dell'Anti-skating scegliendo il solco adeguato (fare riferimento alla figura sotto).

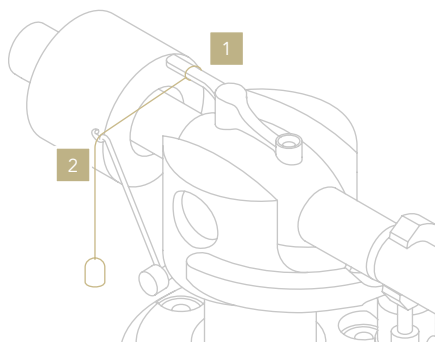

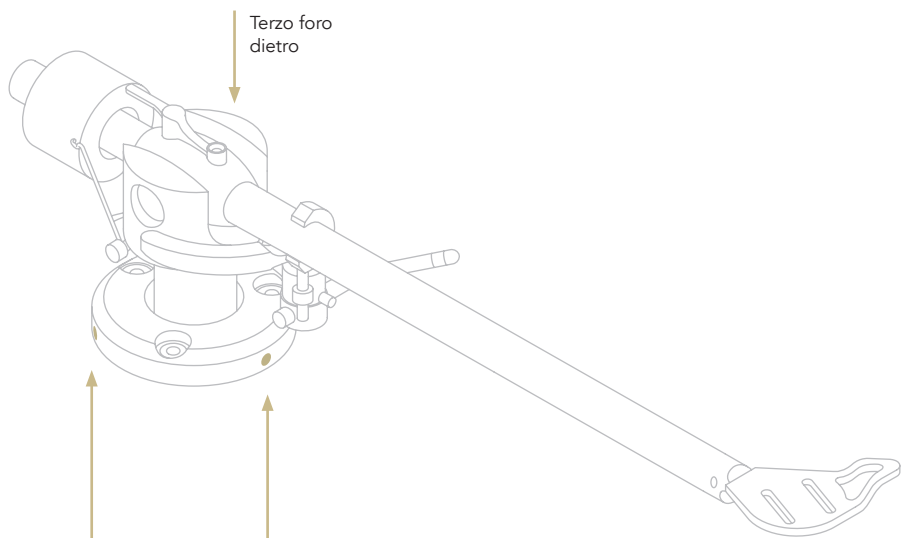

CONFIGURAZIONE VTA

Per regolare il VTA utilizzare la chiave a brugola da 1,5mm. Prima di muovere il braccio è necessario allentare i bulloni sulla base del braccio. Consigliamo di allentarli uno alla volta (spesso è sufficiente allentarne uno solo per regolare il VTA).

| CONTROLLO DELLA VELOCITÀ

EN

DE

IT

FR

CONNETTERE L'ALIMENTAZIONE

Assicurarsi di aver connesso l'alimentatore al giradischi prima di connetterlo alla presa AC.

NOTA BENE

Usare esclusivamente l'alimentatore originale per garantire il corretto funzionamento del giradischi.

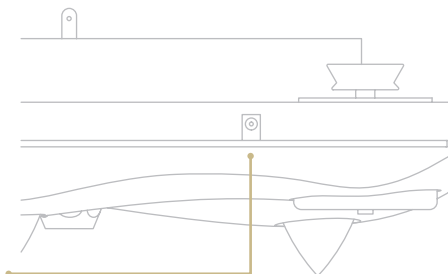

CONTROLLO DELLA VELOCITÀ

33 $\frac{1}{3}$ rpm:

Avvia e ferma la riproduzione a 33 $\frac{1}{3}$ rpm.
Il LED è acceso quando la velocità è in uso.

45rpm:

Avvia e ferma la riproduzione a 45rpm.
Il LED è acceso quando la velocità è in uso.

PITCH CONTROL

Per le istruzioni su come effettuare la regolazione precisa della velocità "Pitch Control" vedere pagina 48.

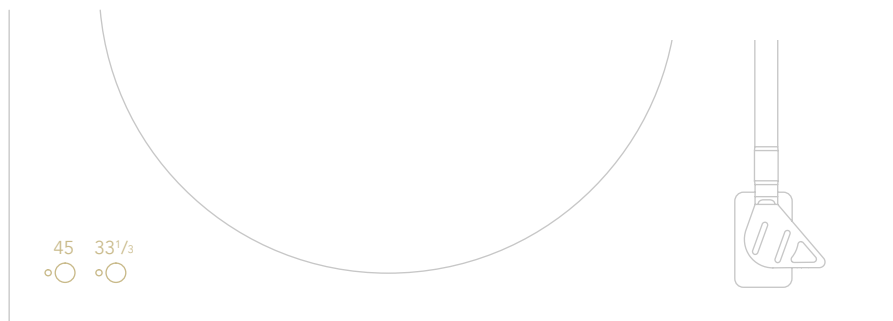

| CALIBRAZIONE DELLA TESTINA

I nostri giradischi e bracci vengono sempre pre-calibrati in fabbrica, ma è possibile usare l'apposito strumento per regolare:

- A** Allineamento della testina phono.
- B** Overhang.
- C** Pitch (è richiesta una luce strobo)

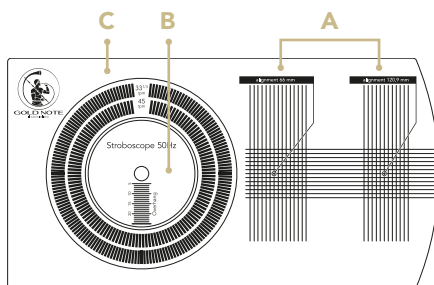

REGOLAZIONE DELLA VELOCITÀ

È possibile controllare il PITCH con l'aiuto di una luce strobo mentre il piatto sta girando.

Per la velocità a $33\frac{1}{3}$ rpm fare riferimento alla linea esterna.

Per la velocità a 45rpm fare riferimento alla linea interna.

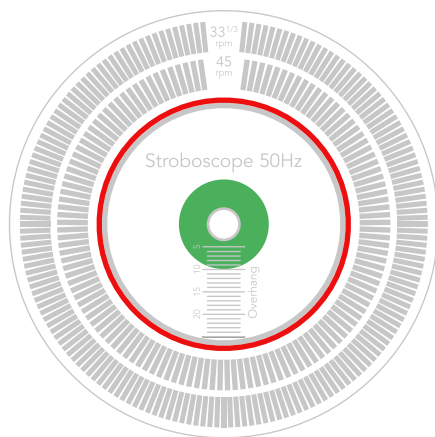

OVERHANG

Per impostare correttamente l'Overhang è necessario che lo strumento di calibrazione sia inserito sul perno del piatto e che la punta della testina sia esattamente sopra al centro del perno.

Aggiustare la posizione della testina seguendo le indicazioni fornite dal produttore per ottenere la migliore resa audio.

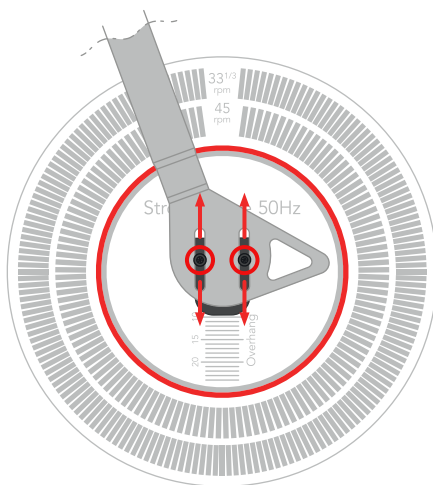

ALLINEAMENTO DELLA TESTINA

Per allineare correttamente la testina ed ottenere il miglior tracciamento possibile è necessario posizionare la punta della testina al centro delle aree delimitate dai due cerchi in figura qui sotto.

Il corpo della testina deve essere allineato con le linee verticali della griglia.

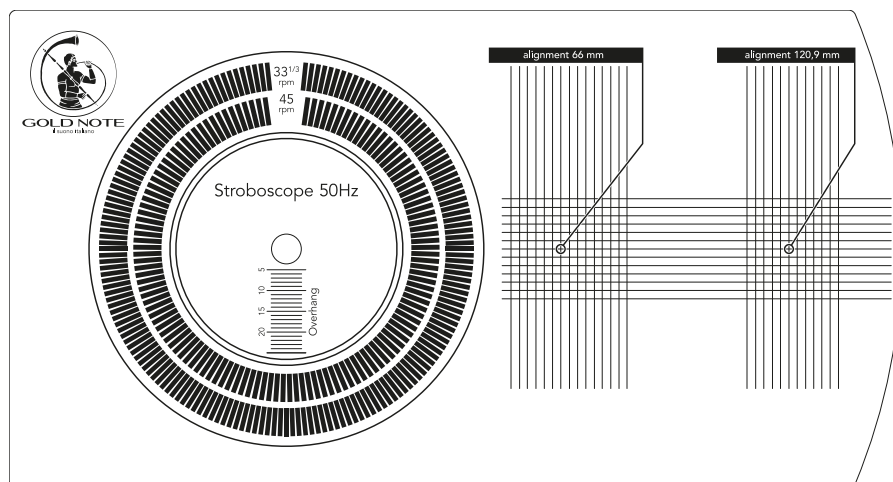
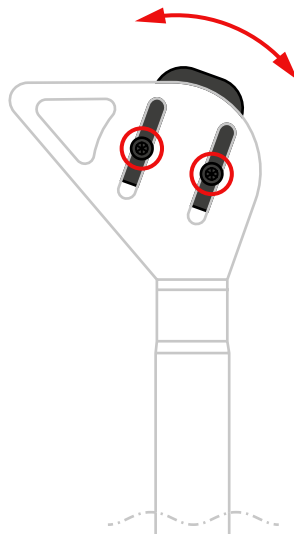

| CAPPA PARA-POLVERE

La cappa para-polvere è dotata di cerniere scomponibili, un design proprietario sviluppato per offrire la miglior esperienza.

Le cerniere hanno un punto di stop a 90° e può quindi essere lasciata aperta.

Per rimuovere la cappa para-polvere è sufficiente aprirla fin quando non si raggiunge il punto di stop a 90° e sfilarla poi delicatamente facendola scivolare verso SINISTRA ed avendo cura di tenere fermo il giradischi.

Nota bene: La rimozione e l'inserimento della cappa sono possibili solamente quando questa è posizionata in verticale.

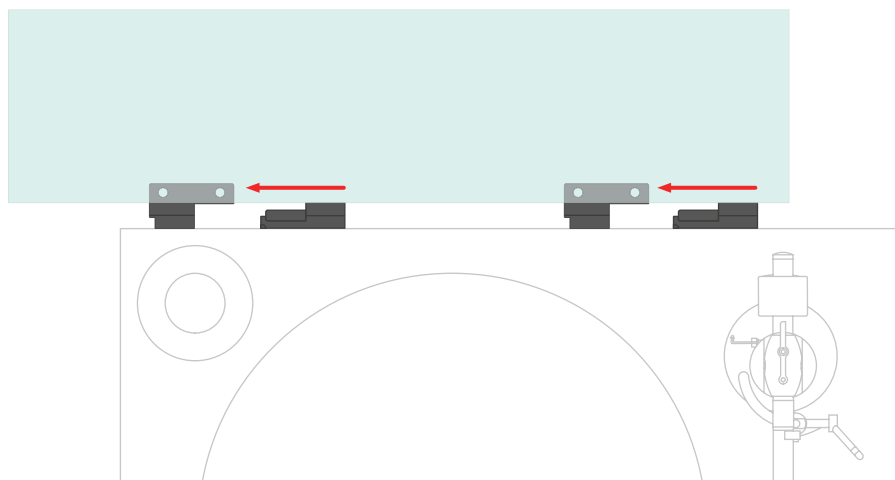
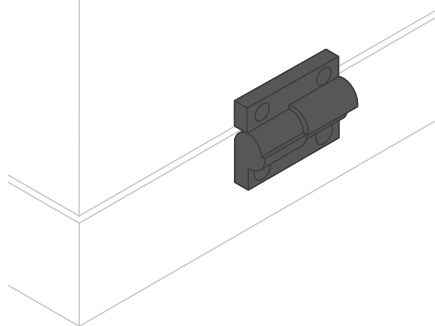

| REGISTRAZIONE PRODOTTO

EN

DE

IT

FR

REGISTRAZIONE PRODOTTO

Si prega di registrare il prodotto tramite l'apposito form sul nostro sito entro e non oltre 15 giorni dall'acquisto:

www.goldnote.it/registrazione-prodotto

In caso il prodotto non venga registrato correttamente tramite l'apposito form o sia stato acquistato in un paese diverso da quello di residenza del possessore, la garanzia sarà automaticamente invalidata e la registrazione del prodotto rifiutata.

La garanzia non copre in nessun caso le seguenti parti: valvole, puntina stilo delle testine fonografiche e batterie.



www.goldnote.it/registrazione-prodotto

GARANZIA

Tutti i prodotti Gold Note sono coperti da garanzia in caso di malfunzionamento o difetti di produzione.

Le operazioni di assistenza su prodotti in garanzia devono essere condotte da rivenditori e tecnici qualificati Gold Note, in caso di problemi si prega pertanto di rivolgersi al proprio rivenditore.

NOTA BENE

Le descrizioni, immagini e caratteristiche tecniche qui descritte possono variare in ogni momento senza preavviso.

ATTENZIONE

I prodotti Gold Note devono essere ispezionati, controllati e disassemblati solo da tecnici e rivenditori qualificati. In caso di intervento eseguito da personale non autorizzato, la garanzia sarà ritenuta invalidata.

In questo caso, contattare il proprio rivenditore per essere informato su come risolvere il problema.

| RISOLUZIONE PROBLEMI

PROBLEMA	CAUSA	SOLUZIONE
Livellamento del giradischi.	Il giradischi non è livellato.	Con una livella a bolla, livellare il piatto del giradischi avvitando o svitando i piedi. Svitando un piede si va ad aumentare l'altezza.
Pulire il giradischi.	Il giradischi è sporco e deve essere pulito.	Per eliminare polvere e macchie, utilizzare con estrema attenzione un panno 100% cotone molto morbido. Qualsiasi acido, alcol o panno non estremamente morbido danneggia irreversibilmente l'estetica del giradischi. Utilizzare SOLO panni asciutti.
Riscaldamento del motore.	Il motore è troppo caldo.	I motori AC sincroni come quelli utilizzati da Gold Note possono riscaldarsi fino a 50 ° Celsius senza creare alcun problema.
Rumore all'avvio.	Il giradischi produce un lieve rumore di sfregamento all'avvio.	È normale per la cinghia di trasmissione produca un lieve rumore all'avvio.