

USER MANUAL

PA-10 EVO

EN

DE

IT

FR

*Grazie per aver acquistato una delle nostre
unità e benvenuto nel mondo di Gold Note,
dove trasformiamo l'audio e la musica High-
End in un'esperienza completamente nuova.*

Maurizio Aterini,
fondatore di Gold Note

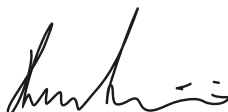
A handwritten signature in black ink, appearing to read 'Maurizio Aterini', written in a cursive style.

INFORMAZIONI IMPORTANTI SULLA SICUREZZA

NOTA BENE

- 1 Non smontare il prodotto in nessuna parte.
- 2 Non utilizzare i componenti del prodotto per alcun motivo.
- 3 Per assistenza e problemi di ogni genere contatta solamente personale Gold Note qualificato.
- 4 Proteggi il prodotto da pioggia, umidità e tieni distanti le sorgenti di calore, elettriche, motori elettrici ecc. Il cavo di alimentazione in dotazione può essere usato solo su questa unità.
- 5 Gold Note non ha la responsabilità per ogni uso improprio di questa unità.

INFORMAZIONI GENERALI

- | Leggi e conserva le istruzioni.
- | Presta attenzione a tutti gli avvertimenti.
- | Segui tutte le indicazioni.
- | Non utilizzare questa unità vicino all'acqua.
- | Pulisci l'unità solo con un panno asciutto.
- | Non bloccare le fessure di ventilazione ed esegui l'installazione seguendo le procedure indicate dal produttore.
- | Non installare vicino a fonti di calore come termosifoni, termoregolatori, stufe o altri apparecchi (inclusi gli amplificatori) che producono calore.
- | Una spina con messa a terra ha due lame e un terzo polo di messa a terra. La lama

larga o il terzo polo sono forniti per la vostra sicurezza. Se la spina fornita non si adatta alla presa, consultare un elettricista per la sostituzione della presa obsoleta.

- | Proteggere il cavo di alimentazione dall'essere calpestato o schiacciato in particolare in corrispondenza di spine, prese di corrente e nel punto in cui escono dall'apparecchio.
- | Utilizzare solo attacchi/accessori specificati dal produttore.
- | Utilizzare solo con carrello, supporto, treppiede, staffa o tavolo specificati dal produttore o venduti con l'apparato. Quando si utilizza un carrello, prestare attenzione quando si sposta la combinazione carrello/apparato per evitare lesioni da ribaltamento.
- | Scollega il prodotto dalla corrente durante i temporali o quando non viene utilizzato per lunghi periodi di tempo.
- | Rivolgerti a personale qualificato ed autorizzato da Gold Note per qualsiasi intervento.
- | La manutenzione è necessaria quando l'apparato è stato danneggiato in qualsiasi modo (ad esempio quando il cavo di alimentazione o la spina sono danneggiati, è stato versato del liquido o sono caduti oggetti nell'apparecchio, l'unità è stata esposta a pioggia o umidità) e comunque quando l'apparecchio non funziona normalmente o è caduto.

Questo apparecchio è identificato da un numero di serie esclusivo posto sul retro.
Si prega di registrare qui il numero di serie e conservare questo documento.

MODELLO

NUMERO DI SERIE



ATTENZIONE!

Non rimuovere parti o aprire l'apparecchio per evitare il rischio di scosse elettriche. In caso di necessità rivolgersi esclusivamente a personale qualificato.

ATTENZIONE!

Pericolo di incendio e scosse elettriche: tenere al riparo da umidità, acqua e altri agenti atmosferici.



GOLD NOTE - Informazioni sulla corretta gestione dei Rifiuti da Apparecchiature Elettriche ed Elettroniche (RAEE) domestiche ai sensi della Direttiva Europea 2012/19/EU

Il simbolo del cassonetto barrato riportato sull'apparecchiatura o sulla sua confezione indica che il prodotto alla fine della propria vita utile deve essere raccolto separatamente dagli altri rifiuti per permetterne un adeguato trattamento e riciclo. L'utente dovrà, pertanto, conferire gratuitamente l'apparecchiatura giunta a fine vita ai punti disponibili per la raccolta differenziata dei rifiuti elettrici ed elettronici – RAEE - oppure riconsegnarla al rivenditore secondo le modalità previste.

L'adeguata raccolta differenziata dell'apparecchiatura dismessa permette una gestione del rifiuto ambientalmente compatibile, quindi contribuisce ad evitare possibili dispersioni di sostanze pericolose, effetti negativi sull'ambiente e sulla salute, favorendo il reimpiego e/o riciclo dei materiali di cui è composta l'apparecchiatura. Lo smaltimento abusivo del prodotto da parte dell'utente comporta l'applicazione delle sanzioni previste dalla corrente normativa di legge. Vi preghiamo di verificare la normativa vigente e le misure adottate dal servizio pubblico operante nel vostro Paese o territorio.

| INDICE

| | |
|----------------------------|----|
| SPECIFICHE TECNICHE | 33 |
| PANNELLO FRONTALE | 34 |
| PANNELLO POSTERIORE | 35 |
| INSTALLAZIONE DI PA-10 EVO | 36 |
| REGISTRAZIONE PRODOTTO | 40 |
| RISOLUZIONE PROBLEMI | 41 |

EN

DE

IT

FR

| CONTENUTO DELLA CONFEZIONE

1x

PA-10 EVO

1x

CAVO DI
ALIMENTAZIONE

1x

CAVO
GN LINK

1x

MANUALE
D'USO

| SPECIFICHE TECNICHE

CARATTERISTICHE PRINCIPALI

- | Potenza:
2x 140W @ 8Ω / 4Ω (Stereo)
1x 280W @ 8Ω / 4Ω (Mono)
- | Risposta in frequenza:
5Hz-50kHz (@ -3dB)
- | THD+N – Total Harmonic Distortion:
0,01% (1kHz @ 1W)
- | Damping factor:
High= 250
Low= 25
- | Sensibilità d'ingresso:
2,5Vrms
- | Impedenza d'ingresso:
3,6kΩ RCA
7,2kΩ XLR

INGRESSI AUDIO

- 1x RCA** Stereo sbilanciato
- 1x XLR** Stereo bilanciato

USCITE DI LINEA

- 1x XLR** bilanciato

USCITE AUDIO

- | Diffusori:
Terminali di uscita

AMPLIFICATORE AD ALTA POTENZA

- PA-10 EVO è capace di:
2x 140W @ 8Ω / 4Ω Stereo load
1x 280W @ 8Ω / 4Ω Mono (M) load

ALIMENTAZIONE

- | Alimentazione:
100-240V, 50/60Hz
- | Consumo in standby:
<1W
- | <6W nessun segnale
- | Fusibile 5A T

DIMENSIONI E PESO

- Dimensioni:
200L | 80A | 260P mm
- Peso:
Kg. 3
Kg. 4 - imballato

CONDIZIONI OPERATIVE LIMITE

- Temperatura:
Da 0°C a 35°C
- Umidità:
90% senza condensa

| PANNELLO FRONTALE

EN

DE

IT

FR

PANORAMICA DEL PANNELLO FRONTALE

Il LED è blu quando il PA-10 EVO è acceso e pronto per suonare. Il LED rosso indica che l'amplificatore è in standby, questo è possibile solo quando si utilizza è connesso tramite GN Link.

Il LED è viola durante l'accensione, fino a quando l'amplificatore non raggiunge le condizioni di utilizzo. Durante questa fase entrambi i canali sono silenziati.

Se durante la riproduzione il PA-10 EVO entra in modalità di protezione, il LED diventa viola ed entrambi i canali audio vengono silenziati finché l'amplificatore non torna a funzionare normalmente.*

*Si prega di notare che l'amplificatore riprenderà a suonare allo stesso livello di volume, non viene applicata alcuna attenuazione.

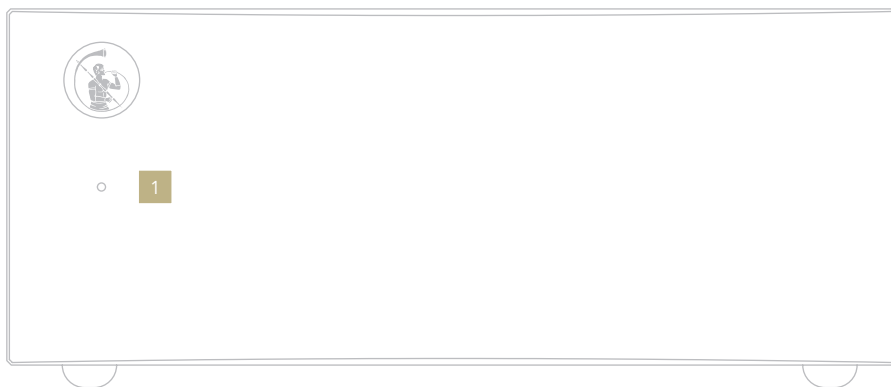

1 LED di stato

- Rosso = Standby
- Blu = ON
- Viola = Accensione / Modalità di protezione

| PANNELLO POSTERIORE

PANORAMICA DEL PANNELLO POSTERIORE

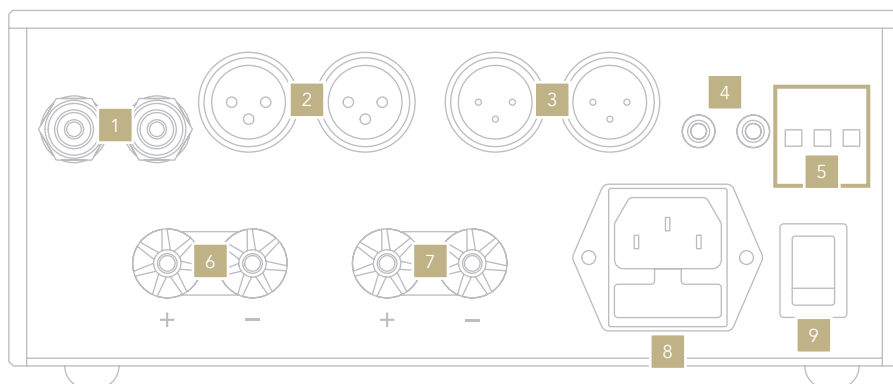

INGRESSI AUDIO

- 1 RCA sbilanciato
- 2 XLR bilanciato

USCITA DI LINEA

- 3 XLR bilanciato

GN LINK

- 4 12V IN/OUT Trigger (3,5mm) per sincronizzazione con altre unità Gold Note.

USCITA DIFFUSORI

- 6 Canale destro
- 7 Canale sinistro

CONFIGURAZIONE MONO (M)

Fare riferimento alla **pagina 33** per maggiori informazioni.

ATTENZIONE

Le uscite "sinistro -" e "destro +" sono elettricamente interconnesse.

ALIMENTAZIONE

- 5 Premere l'interruttore M per l'uso in Mono. Premere DF per fattore di smorzamento basso. Premere BAL per attivare gli ingressi XLR.
- 8 Presa AC con porta fusibile integrato (5A T 5x20mm) 100/240V
- 9 Interruttore ON/OFF

| INSTALLAZIONE DI PA-10 EVO

EN

DE

IT

FR

COLLEGAMENTO RCA

Il PA-10 EVO può essere collegato al vostro impianto audio attraverso gli ingressi RCA sbilanciati o gli ingressi XLR bilanciati. PA-10 EVO è estremamente versatile e

ti permette di utilizzarlo con una grande varietà di configurazioni, come descritto nelle pagine seguenti.

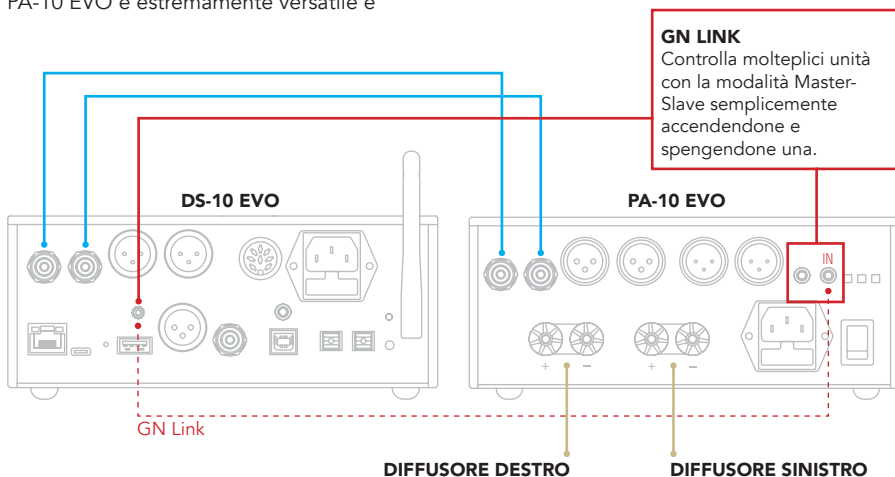

COLLEGAMENTO XLR

Premere il tasto BAL del PA-10 EVO per utilizzare la connessione XLR.

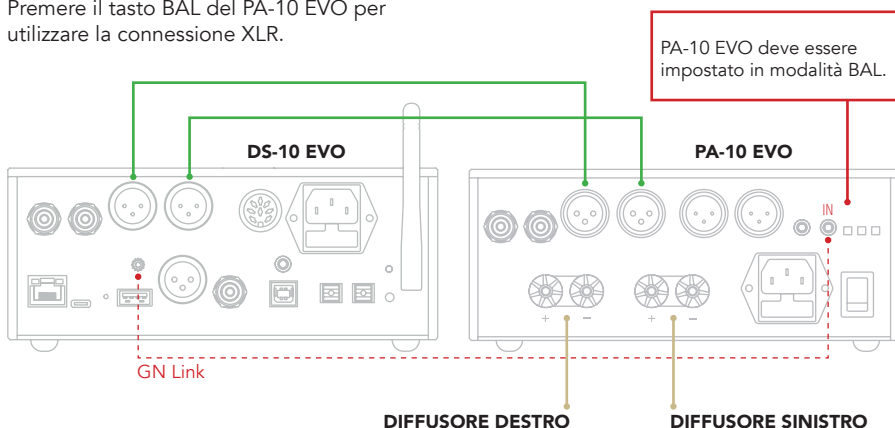

MODALITÀ MONO (M) XLR CON DUE PA-10 EVO

Premere i tasti BAL e M dei rispettivi PA-10 EVO per questa configurazione.

MODALITÀ MONO (M) RCA CON DUE PA-10 EVO

Premere il tasto M dei rispettivi PA-10 EVO per questa configurazione.

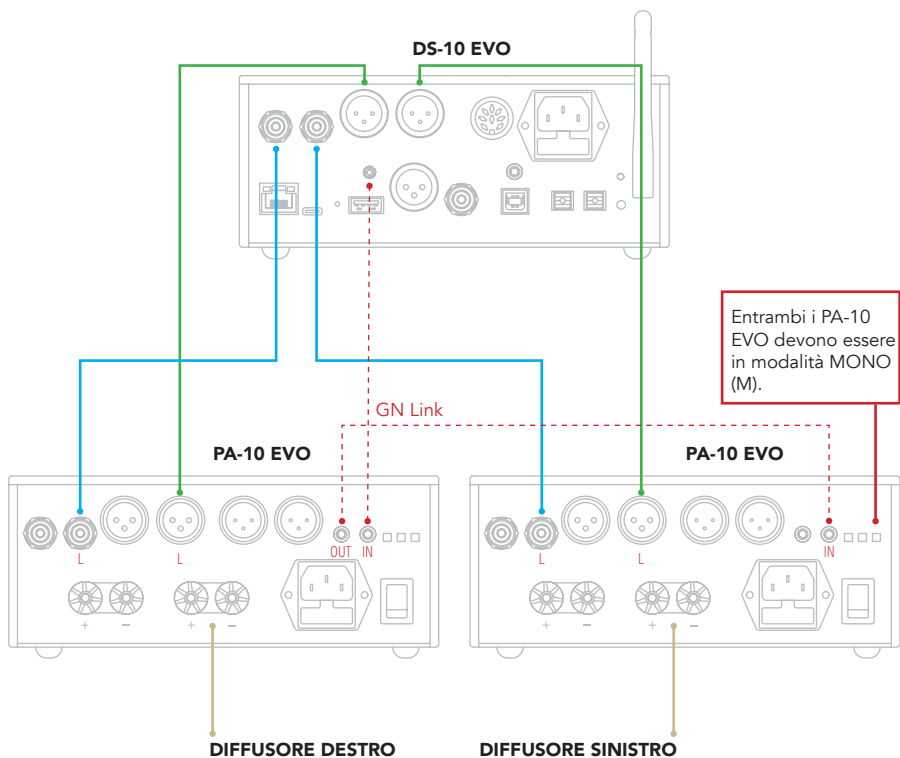

NOTA BENE:

La modalità mono (M) è disponibile solo su PA-10 EVO e richiede due PA-10 EVO per funzionare correttamente. PA-10 EVO non può essere accoppiato a PA-10.

CONNESSIONE BI-WIRING

Il PA-10 EVO può essere facilmente utilizzato con diffusori che richiedono connessione di tipo bi-wiring.

In questo caso sono necessari 2 PA-10 EVO che devono essere impostati in modalità MONO utilizzando il tasto dedicato M. Procedere poi alla connessione dei cavi come indicato in figura per completare l'installazione.

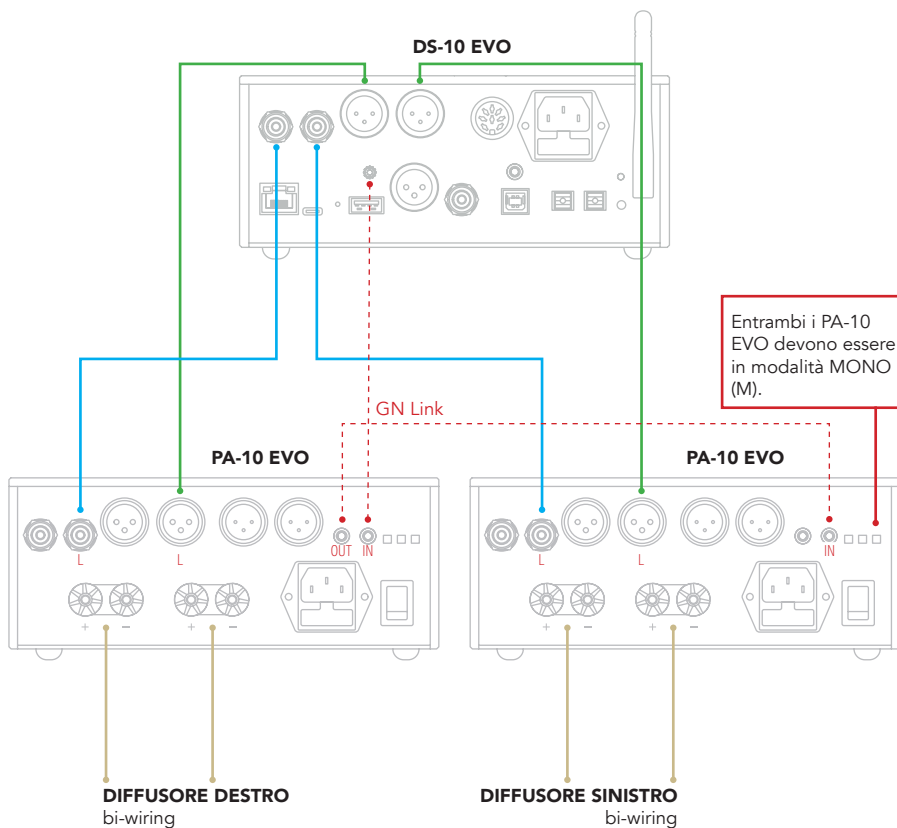

USCITA DI LINEA

PA-10 EVO dispone di un'uscita di linea bilanciata, rendendolo un amplificatore di potenza ancora più versatile, facile da collegare con altri amplificatori, diffusori attivi e così via.

L'uscita di linea può essere utilizzata quando il PA-10 EVO è spento, connessione cablata.

Quando il PA-10 EVO è acceso, sono attive sia l'uscita di linea che le uscite diffusori.

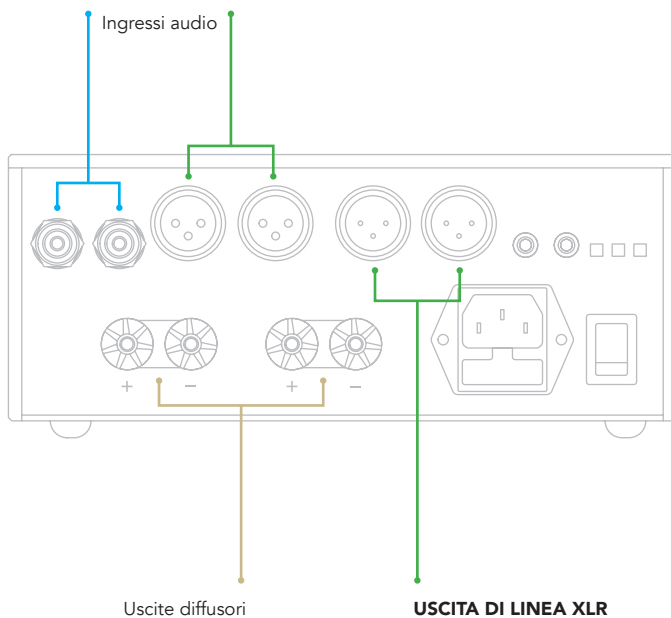

| REGISTRAZIONE PRODOTTO

EN

DE

IT

FR

REGISTRAZIONE PRODOTTO

Si prega di registrare il prodotto tramite l'apposito form sul nostro sito raggiungibile tramite codice QR o all'indirizzo www.goldnote.it/registrazione-prodotto

La registrazione prodotto permette di ricevere comunicazioni relative ad informazioni, aggiornamenti, e contenuti esclusivi via email.

In caso il prodotto non venga registrato correttamente tramite l'apposito form o sia stato acquistato in un paese diverso da quello di residenza del possessore, la registrazione del prodotto potrà essere rifiutata.



www.goldnote.it/registrazione-prodotto

GARANZIA

Tutti i prodotti Gold Note sono coperti da garanzia in caso di malfunzionamento o difetti di produzione.

Le operazioni di assistenza su prodotti in garanzia devono essere condotte da rivenditori e tecnici qualificati Gold Note, in caso di problemi si prega pertanto di rivolgersi al proprio rivenditore.

NOTA BENE

Le descrizioni, immagini e caratteristiche tecniche qui descritte possono variare in ogni momento senza preavviso.

ATTENZIONE

I prodotti Gold Note devono essere ispezionati, controllati e disassemblati solo da tecnici e rivenditori qualificati. In caso di intervento eseguito da personale non autorizzato, la garanzia sarà ritenuta invalidata.

In questo caso, contattare il proprio rivenditore per essere informato su come risolvere il problema.



Scopri di più sul nostro sito

www.goldnote.it

| RISOLUZIONE PROBLEMI

| PROBLEMA | CAUSA | SOLUZIONE |
|--|--|---|
| Ronzio proveniente dai diffusori. | L'unità non è correttamente collegata a terra. | Sincerarsi che l'amplificatore sia posizionato in maniera ottimale e che il collegamento a terra sia corretto. |
| | I cavi di interconnessione non sono schermati. | Assicurarsi di utilizzare SOLO cavi di interconnessione schermati. |
| Rumore durante accensione e/o spegnimento. | | Spegnerne l'amplificatore come primo componente dell'impianto. Riaccendere l'impianto accendendo l'amplificatore per ultimo. |
| L'unità non funziona. | L'unità non riceve corrente elettrica dalla presa a muro. | Assicurarsi che l'unità riceva corrente elettrica e che il cavo e la presa funzionino correttamente. |
| | I cavi di interconnessione non sono connessi ed il segnale è interrotto. | Assicurarsi che i cavi funzionino e siano connessi correttamente. |
| | Il fusibile è bruciato. | Sostituire il fusibile bruciato con uno della stessa tipologia (5A T 5x20) |

| PROBLEMA | CAUSA | SOLUZIONE |
|--|---|--|
| La connessione dell'amplificatore con un commutatore audio non funziona. | I terminali di uscita a massa sono il polo positivo del canale R e il polo negativo del canale L (sia Mono che Stereo). | Accertarsi che la connessione tra amplificatore, commutatore e diffusori sia corretta. |

PULIZIA DELL'UNITÀ

Usare solo acqua o detersivi per superfici delicate con un panno morbido per rimuovere polvere e/o macchie.
Qualsiasi acido o panno non estremamente morbido danneggerebbe irreversibilmente l'estetica dell'unità.
Non usare alcol.

MANUEL D'UTILISATION EN FRANÇAIS



Scannez le QR-Code
ou rendez-vous sur

[https://www.goldnote.it/
download/manual/FR_DS-10-EVO.
pdf](https://www.goldnote.it/download/manual/FR_DS-10-EVO.pdf)